

何かを飲み込んだ（大人・こども）

主な 症状

「何か固形物を飲み込んだ」
「食べ物などがのどにつかえた」
「のどに引っかかっている・取れない」 など

赤、黄、緑のチェックリストがあります。ひとつでも項目に当てはまる場合は、『はい』へ進んでください。赤枠のチェックリストにひとつでも当てはまる場合や、黄枠から『119』へ進んだ場合はすぐに救急車を呼んでください。（内科系）、（外科系）、（医療機関案内）は受診時の参考にしてください。

赤

- せきが出ている。
- いつも通りの息ができない。
- のど、または、胸が激しく痛む。
- 血を吐いた。
- 飲んだものに毒性がありそうだ。
- とがったものを飲んだようだ。
（針、くぎ、びょう、ガラス、錠剤のシートなど）

いいえ

はい

119

黄

- のどの異物が取れない。 外科系
- 吐いた。または、吐き気がある。 内科系 外科系
- おなかが痛い。 内科系 外科系
- ボタン型の電池を飲んだようだ。 内科系 外科系
- 飲んだものがわからない。 内科系 外科系
- 1円玉より大きなものを飲んだようだ。 内科系 外科系
- のどに違和感が残っている。 内科系 外科系

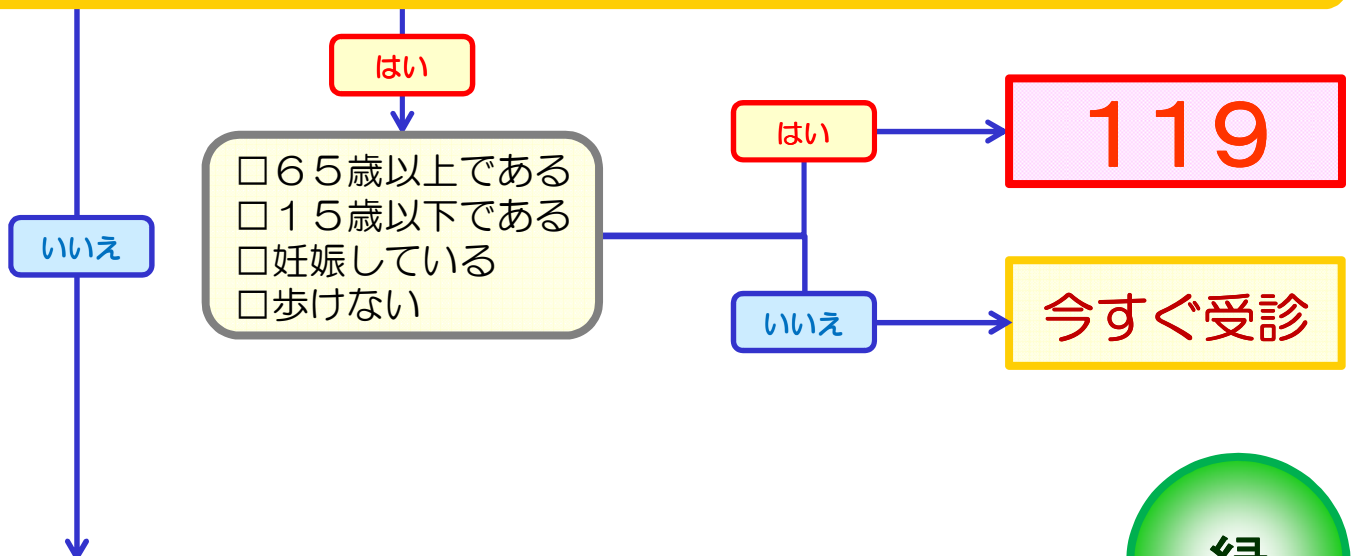

緑

- 何かを飲み込んだが症状はない。 内科系
- 1円玉より小さなものを飲んだようだ。 内科系 外科系

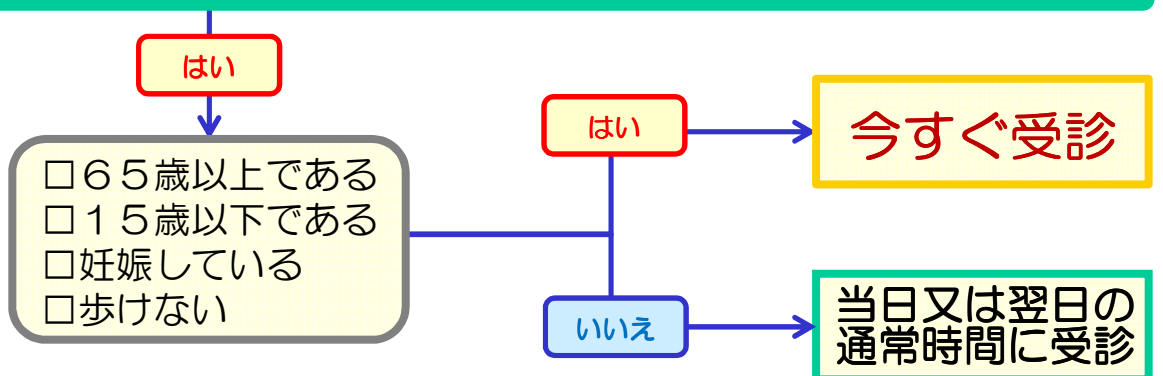

- 3日～2週間ほど便の観察をして、飲み込んだものが出たかどうか確認してください。
- 2週間しても出ない、または、不安な場合は消化器科を受診しましょう。
- 受診するときは、何を飲んだか分かる場合は、同じものを持参するようにしましょう。